

OASIS #5445 / INSTALLATION

Veillez choisir une des installations suivantes selon vos rampes et votre type de piscine. Lire attentivement les mises en garde et les étapes à suivre avant l'installation et l'utilisation de votre marche. **Afin d'éviter toutes blessures ou bris de toile, localiser et éliminer, au moyen d'une lime, toutes les arêtes vives ou coupantes des pièces de quincailleries et du plastique.**

Contenu de la boîte

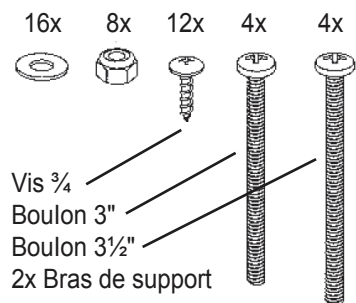

Matériel additionnel

PVC rampe

- 4 x vis $\frac{3}{4}$ "
- 4 x tube PVC 39"
- 2 x main courante
- 2 x capuchon en plastique

Rampe en acier inox.

- 2 x rondelle d'ancrage
- 2 x boulon 3"
- 2 x écrou

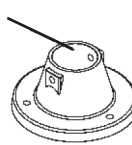

Non inclus:

- Sable
- Note: vous pourriez avoir besoin d'environ 100 lb de sable
- Vis à ciment

Petit truc: pour faciliter l'installation, utilisez un tournevis pour aligner les trous ensemble.

INSTALLATION DES RAMPES EN PVC AVEC BRAS DE SUPPORT:

Étape 1

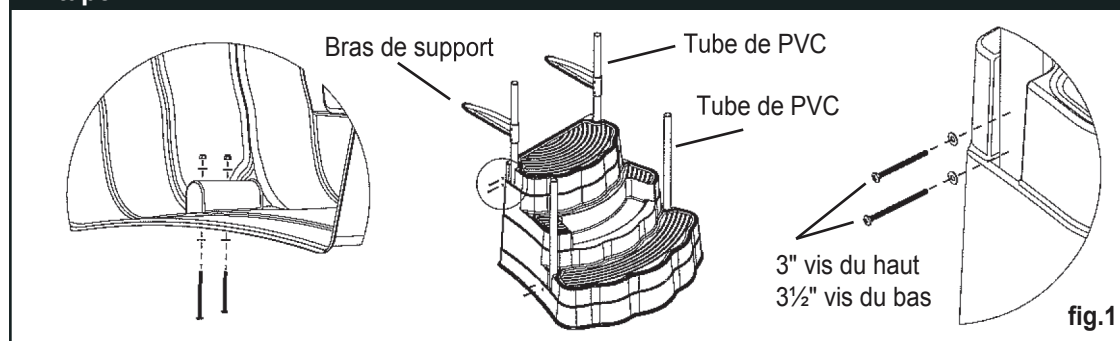

Étape 2

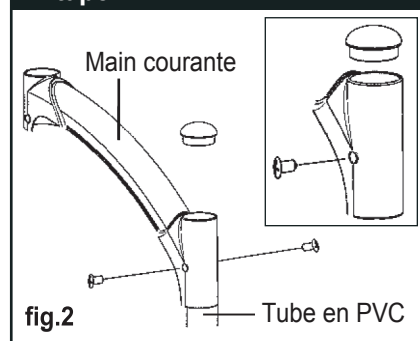

- 1- Basculer la marche sur le côté et fixer les tubes supports à la marche avec les boulons 3" dans le haut (4), les boulons 3 1/2" dans le bas (4), les écrous (8) et les rondelles (16). (fig.1) Glisser un bras de support sur chaque poteau arrière.
- 2- Fixer les mains courantes aux tubes supports avec les vis $\frac{3}{4}$ " (4). (fig.2)
- 3- Remplir la contremarche de sable et refermer avec le bouchon. Déposer la contremarche à l'endroit approprié sur la marche. (annexe A)
- 4- Descendre la marche dans l'eau et laisser échapper l'air. Placer la marche contre le mur en laissant un espace d'au moins 1 pouce. S'assurer que la marche repose solidement au fond. Glisser, à la verticale, le bras de support sur le trottoir de la piscine. (annexe B)
- 5- Fixer les bras de supports sur le trottoir au moyen de vis à ciment (non incluses). (annexe C)

INSTALLATION DES RAMPES EN ACIER INOXYDABLE AVEC BRAS DE SUPPORT:

Étape 1

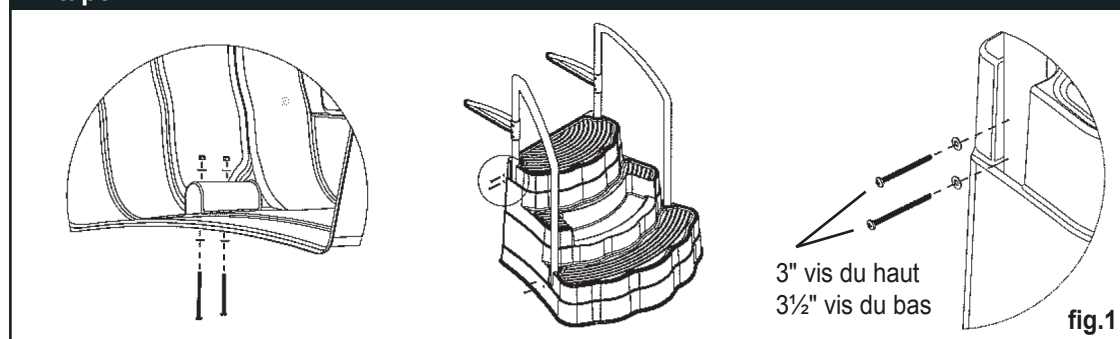

- 1- Glisser les bras de supports dans le haut des rampes. Basculer la marche sur le côté et fixer les rampes à la marche avec les boulons 3" dans le haut (4), les boulons 3 1/2" dans le bas (4), les écrous (8) et les rondelles (16). (fig.1)
- 2- Remplir la contremarche de sable et refermer avec le bouchon. Déposer la contremarche à l'endroit approprié sur la marche. (annexe A)
- 3- Descendre la marche dans l'eau et laisser échapper l'air. Placer la marche contre le mur, en laissant un espace d'au moins 1 pouce entre les deux. S'assurer que la marche repose solidement au fond. Glisser, à la verticale, le bras de support sur la plate-forme. (annexe B)
- 4- Fixer le bras de support sur le trottoir au moyen de vis à ciment (non incluses). (annexe C)

Lumi

WWW.LUMI-O.COM

REV. 2023-07-21

1

OASIS #5445 / INSTALLATION

INSTALLATION DES RAMPES EN ACIER INOXYDABLE AVEC RONDELLES D'ANCRAGE:

Étape 1

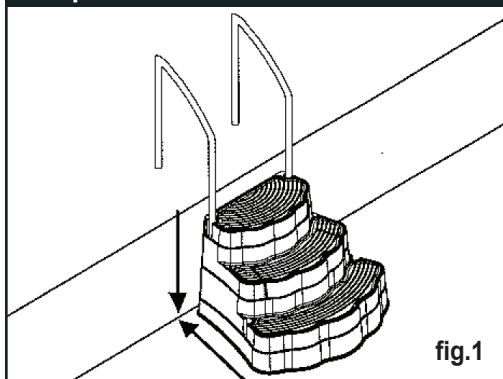

Étape 2

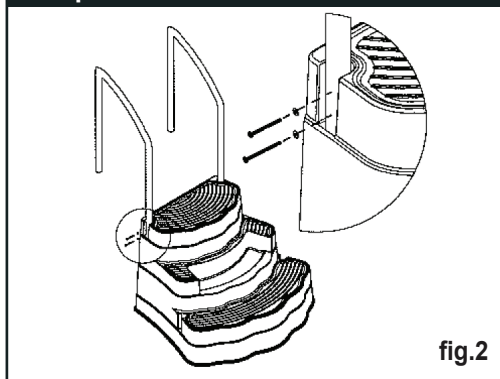

Étape 3

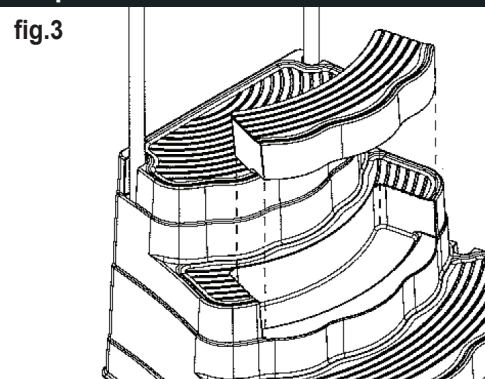

- 1- Remplir la contremarche de sable et mettre le bouchon en place. (annexe A)
- 2- Descendre la marche dans l'eau et laisser échapper l'air. Mettre la marche à l'endroit approprié tel qu'illustré à la figure 3, ensuite placer la marche contre le mur et laisser un espace d'au moins 1 pouce entre les deux. S'assurer que la marche repose solidement au fond.
- 3- Bien noter l'emplacement des trous de la rampe. (fig.2)
- 4- Retirer la contremarche et la marche de l'eau. Fixer les rampes sur la marche par l'ouverture arrière à l'aide des boulons 3" dans le haut (4), des boulons 3 1/2" dans le bas (4), des rondelles (16) et des écrous (8). (fig.2)
- 5- Remettre la marche en place dans la piscine selon les mêmes procédures que l'étape 2. (fig.3)
- 6- Fixer les rondelles d'ancrage sur le trottoir au moyen de vis à ciment (non incluses). (fig.4)
- 7- Visser les rampes aux rondelles d'ancrage à l'aide des boulons 3" (2) et des écrous (2). (fig.4)

Étape 4

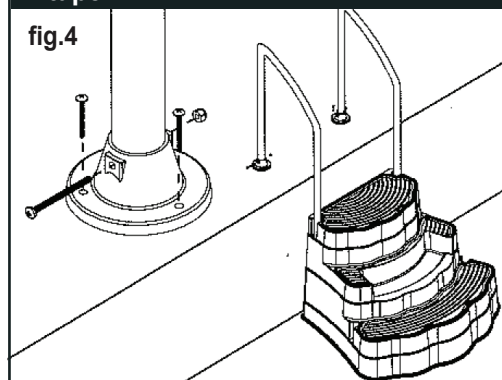

ENTRETIEN DE LA MARCHÉ

- 1- Pour permettre une bonne circulation dans votre marche, insérer le boyau dans les trous sur le côté de la marche lors du remplissage tout au long de la saison.
- 2- Quand vous traitez l'eau de la piscine, n'oubliez pas de traiter l'eau à l'intérieur de la marche.

MISE EN GARDE

- Positionner la marche sur une base ferme et plate.
- Ne pas plonger ou sauter de la marche.
- Dans la période de l'année où la température atteint le point de congélation, vous devez retirer la marche de la piscine.
- Ne jamais soulever la marche par la rampe ou les tubes supports.
- Afin d'éviter tout risque de chocs électriques, utilisez des outils à piles.
- Ne pas ajouter de matériaux corrosifs à la marche et à la quincaillerie.
- Installer la marche selon les procédures d'installation du fabricant.
- Le fabricant ne peut être tenu responsable des dommages ou blessures causés par une mauvaise installation ou une utilisation abusive.
- Pour une protection supplémentaire, nous vous suggérons d'installer sous la marche, un tapis de marche de piscine (non inclus).
- **Poids maximum: 400 lbs / 180 kg.**

RAPPELEZ-VOUS:

Rien ne remplace la surveillance parentale. La supervision des enfants est requise en tout temps.

Annexe A

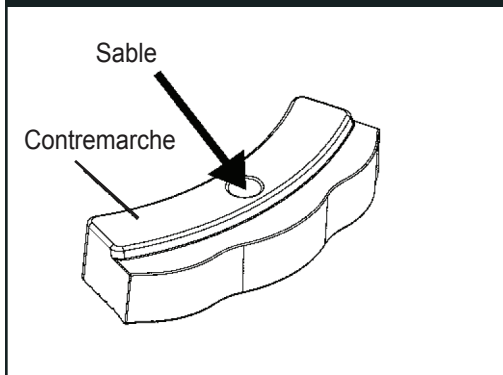

Annexe B

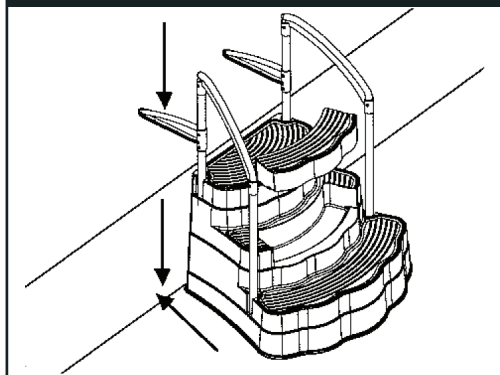

Annexe C

